

Mestská časť Bratislava-Vrakuňa, Šíravská 7, 821 07 Bratislava

Materiál na rokovanie
Miestneho zastupiteľstva
mestskej časti Bratislava-Vrakuňa
dňa 20.9.2022

BOD č. 18

**Žiadosť spoločnosti WERTZ plus s.r.o., Bratislava
o nájom časti pozemku registra „C“ KN parc. č. 3899/6
– lesopark vo výmere 25 m²
na zriadenie urnového cintorína pre zvieratá.**

Predkladá: JUDr. Ing. Martin KURUC, v. r.
starosta

Zodpovedná: Ing. Lýdia ADAMOVIČOVÁ, v. r.
prednostka

Spracovateľ: Mgr. Monika DUDOVÁ, v. r.
vedúca referátu SNM

MATERIÁL OBSAHUJE:

1. Návrh uznesenia
2. Dôvodovú správu
3. Uznesenie komisií
4. Prílohy

Návrh uznesenia

Miestne zastupiteľstvo mestskej časti
Bratislava-Vrakuňa po prerokovaní

A/ s c h v a ľ u j e

v zmysle § 9a ods. 9 písm. c) zák. č. 138/1991 Zb. o majetku obcí v znení neskorších predpisov ako prípad hodný osobitného zreteľa nájom časti pozemku registra „C“ KN parc. č. 3899/6, lesopark Vrakuňa, k. ú. Vrakuňa vo výmere 5x5 m, t.j. celkom 25 m² nájomné vo výške Euro/m²/rok, doba nájmu neurčitá, **pre účel - na zriadenie cintorína na odkladanie urien s popolom výlučne spoločenských zvierat pod povrch do zeme v antikorových kontajneroch**, v prospech spoločnosti WERTZ plus s.r.o., Bratislava, IČO: 54 618 606,

Zdôvodnenie osobitného zreteľa:

Predložený návrh na zriadenie pietneho miesta pre zvieratá v lesoparku je ojedinelý, svojim konceptom je vhodný do prostredia lesoparku.

B/ ž i a d a

JUDr. Ing. Martina Kuruca, starostu

Určiť nájomcovi konkrétne miesto v zadnej časti lesoparku na zriadenie cintorína pre zvieratá. Podpísať nájomnú zmluvu na nájom časti pozemku v zmysle bodu A/ tohto uznesenia s podmienkou, že nájomca bude na vlastné náklady zodpovedať za technický stav pietneho altánku, oplotenia, WI-FI pripojenia, za poriadok a čistotu v okolí tohto pietneho miesta a zabezpečí vypracovanie prevádzkového a hygienického poriadku, ktorý bude zverejnený pri pietnom mieste.

Dôvodová správa

Na Miestny úrad mestskej časti Bratislava-Vrakuňa bola doručená žiadosť od spoločnosti WERTZ plus s.r.o., Bratislava na nájom časti pozemku registra „C“ KN parc. č. 3899/6, lesopark Vrakuňa, k. ú. Vrakuňa vo výmere 5x5 m, t.j. celkom 25 m² o nájom časti pozemku na postavenie cintorína pre zvieratá, ktorý bude slúžiť na odkladanie urien s popolom zvierat pod povrch do zeme v antikorových kontajneroch.

Pietne miesto bude vybudované z antikorových profilov a bezpečnostného skla (altánok), ktorý bude uzatvorený bez možnosti vstupu pre verejnosť. Vo vnútri altánku bude stáť imitácia stromu z laminátu a bude mať epoxidové listy, ktoré budú svietiť pomocou RGB LED.

Strom bude mať Wi-Fi pripojenie a bude umožňovať ľuďom cez mobilný telefón spustenie svetelných efektov pri spomienke na zosnulé zvieratko.

Žiadateľ prikladá k žiadosti grafické znázornenie cintorína pre zvieratá.

Spoločnosť WERTZ plus s.r.o. Bratislava, IČO: 54 618 606, konateľ Roman Vagner, zapísaná v obchodnom registri SR pod číslom Oddiel: Sro, Vložka číslo: 161532/B, so sídlom na Starej Vajnorskej 37 Bratislava, založená dňa 10.6.2022.

Do návrhu uznesenia na rokovanie MZ bol doplnený návrh výšky ceny nájmu a doba neurčitá a upresnený účel, ktorý bude vykonávaný na predmete nájmu a povinnosti nájomcu predmetu nájmu.

Urnový cintorín bude slúžiť **výlučne pre „spoločenské zvierá“**, ktorým je jedinec domestikovaného druhu psa, mačky, fretky alebo králika alebo jedinec druhu zaradeného medzi obojživelníky, plazy, hlodavce, okrasné ryby alebo vtáky vrátane ich kríženca, čiže akýmkoľvek zvieratom patriacim k druhom, ktoré sú zvyčajne živené a držané človekom.

Za spoločenské zvierá sa nepovažuje v prírode voľne žijúce zvierá, nebezpečný živočích alebo zvierá chované alebo držané na farmárske účely.

UZNESENIE

z X. spoločného rokovania komisií MZ Bratislava-Vrakuňa, konaného dňa 05.09.2022

Stanovisko Uznesenia č. 115/2022 zo dňa 05.09.2022

Žiadosť spoločnosti WERTZ plus s.r.o., Bratislava o nájom časti pozemku registra „C“ KN parc. č. 3899/6 – lesopark vo výmere 25 m² na zriadenie urnového cintorína pre zvieratá.

Členovia stálych komisií po prerokovaní odporúčajú

A/ schváliť

v zmysle § 9a ods. 9 písm. c) zák. č. 138/1991 Zb. o majetku obcí v znení neskorších predpisov ako prípad hodný osobitného zreteľa nájom časti pozemku registra „C“ KN parc. č. 3899/6, lesopark Vrakuňa, k. ú. Vrakuňa vo výmere 5x5 m, t. j. celkom 25 m² na zriadenie urnového cintorína pre zvieratá v prospech spoločnosti WERTZ plus s.r.o., Bratislava, IČO: 54 618 606,

Zdôvodnenie osobitného zreteľa:

Predložený návrh na zriadenie pietneho miesta pre zvieratá v lesoparku je ojedinelý, svojim konceptom je vhodný do prostredia lesoparku.

B/ požiadať

JUDr. Ing. Martina Kuruca, starostu

Určiť nájomcovi konkrétne miesto v zadnej časti lesoparku na zriadenie cintorína pre zvieratá. Podpísať nájomnú zmluvu na nájom časti pozemku v zmysle bodu A/ tohto uznesenia s podmienkou, že nájomca bude zodpovedať za technický stav pietneho altánku, poriadok a čistotu v okolí tohto pietneho miesta.



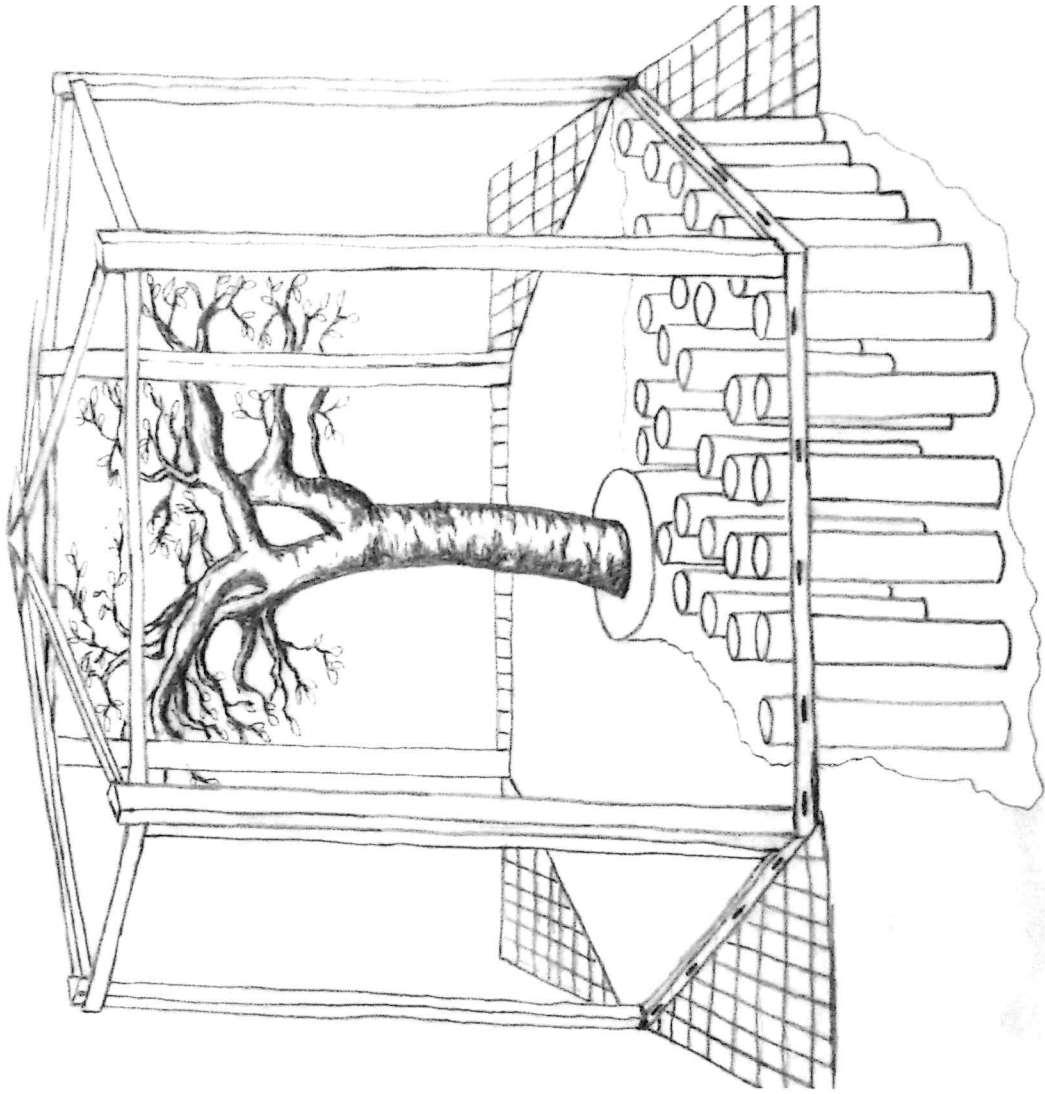

Mgr. Jozef MATE 2022

ART MATEHORN

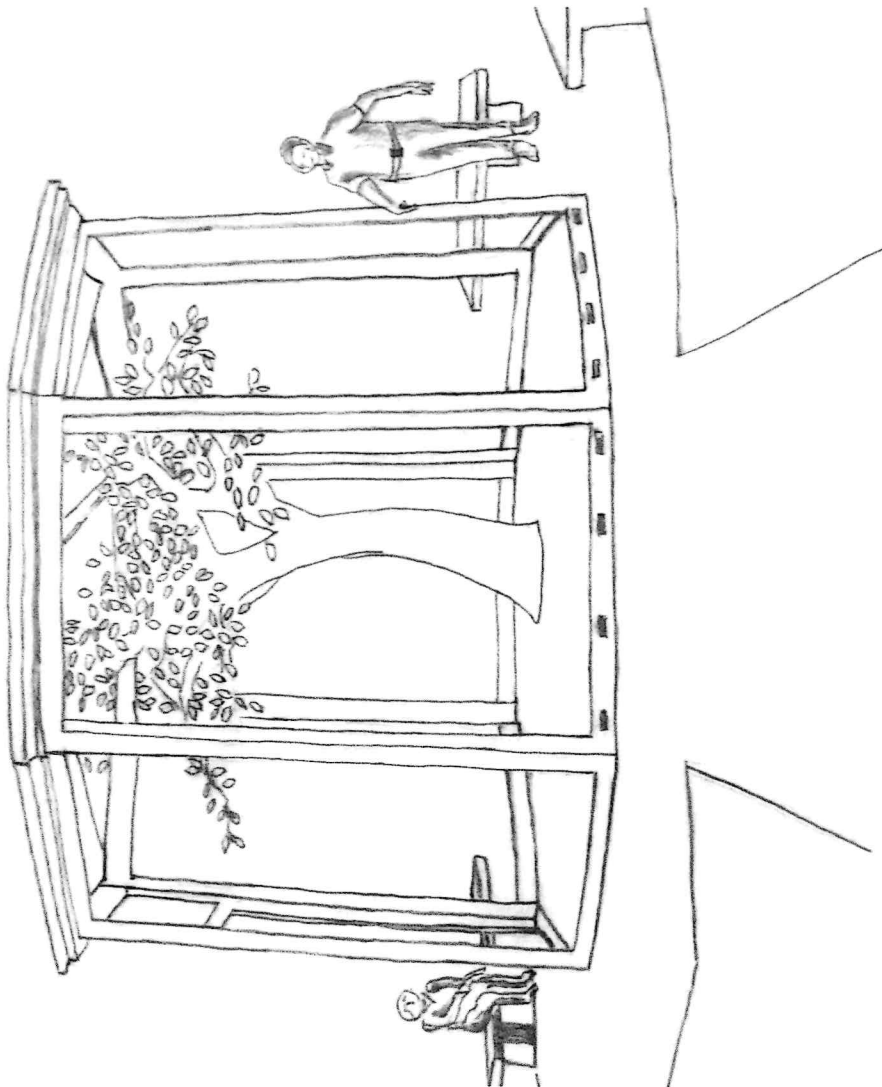

Mgr. Jozef MATE 2022

ART MATEHORN

Pôdorys

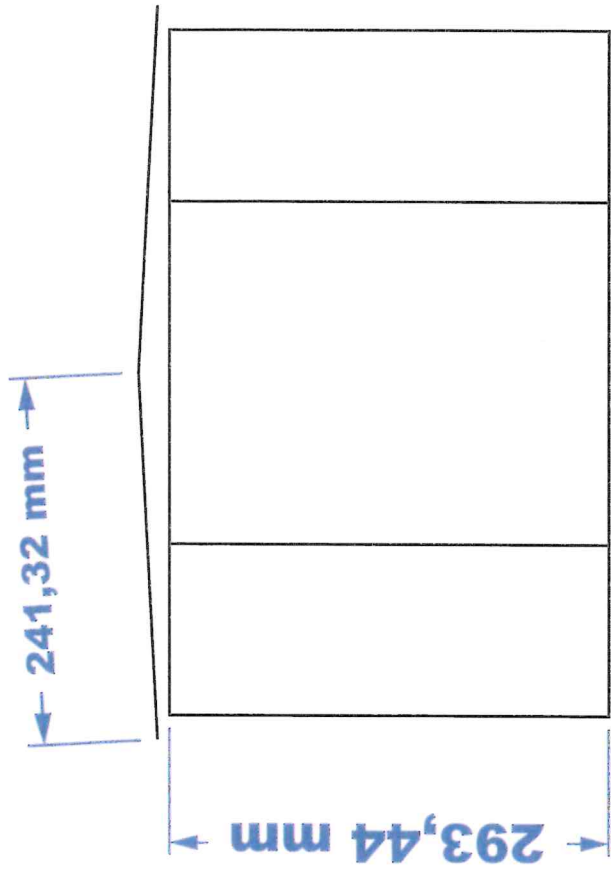
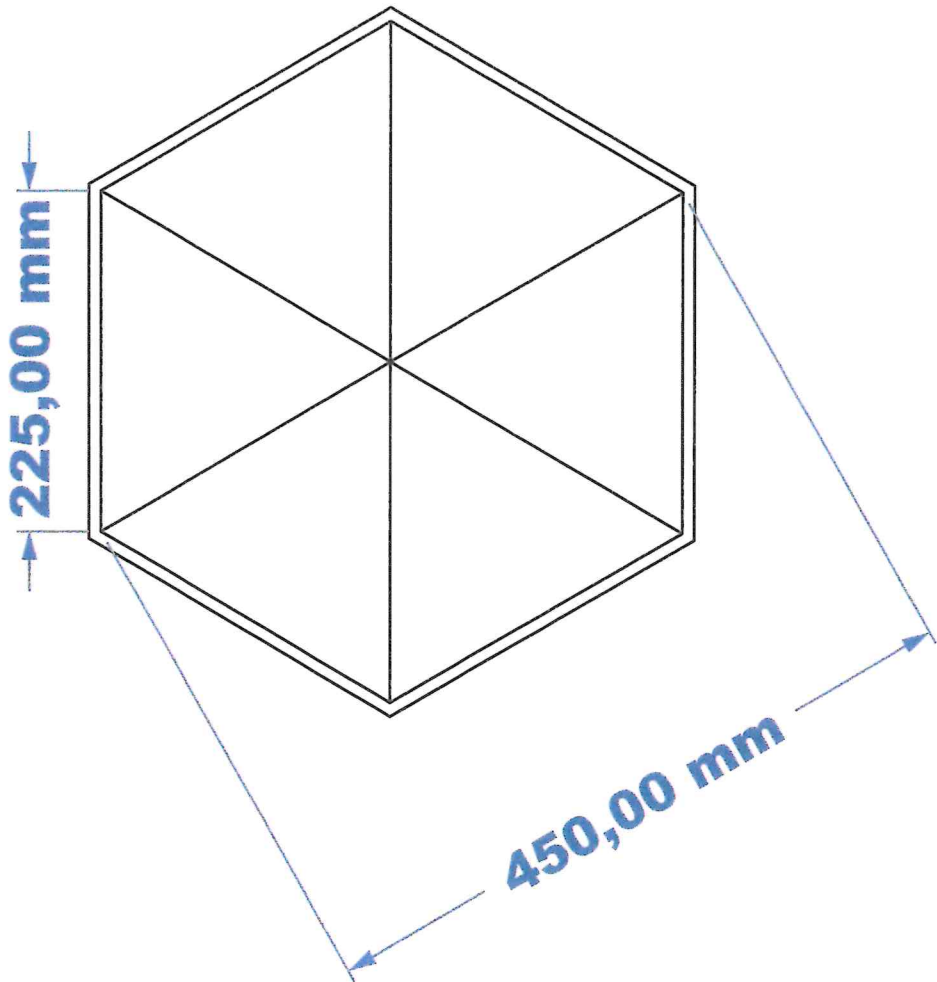

Export

Bratislavský > Bratislava II > Bratislava-Vrakuňa > k.ú. Vrakuňa

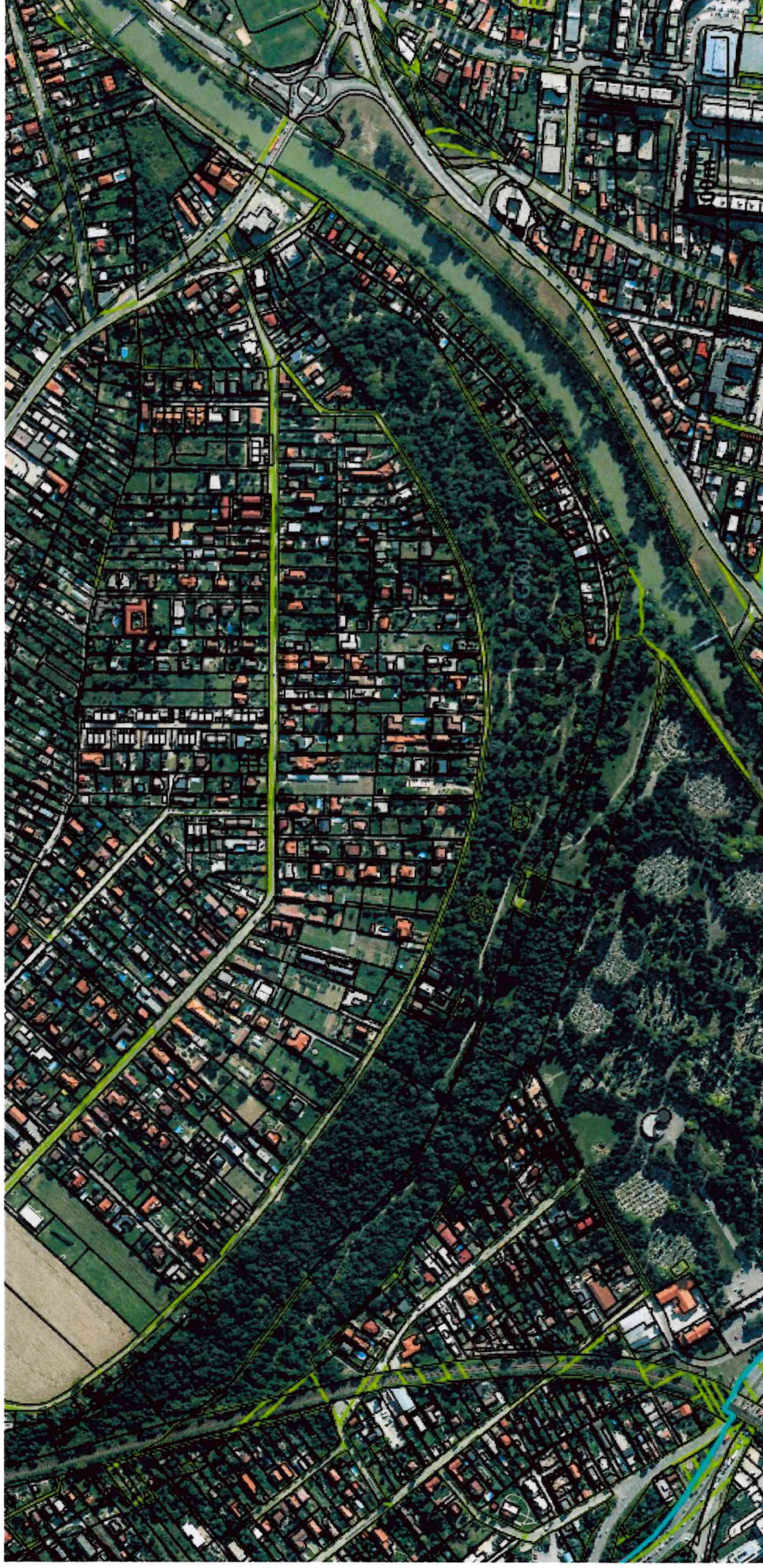

Vytlačené z aplikácie **Mapový klient ZBGIS**. Nepoužiteľné na právne úkony.

Meranie a grafické znázornenie je len informatívne a je nepoužiteľné na vytýčenie hraníc pozemkov a osadenie stavieb na pozemky. Vytýčenie hraníc pozemkov a osadenie stavieb na pozemky môže vykonať len odborne spôsobilá osoba.

WERTZ plus s.r.o.
IČO: 54 618 606
Stará Vajnorská 37, 831 04 Bratislava
Tel.: 0911 030 720
e-mail: info@wertz.sk

MIESTNY ÚRAD Šíravská 7, 821 07 Bratislava-Vrakuňa			
Došlo dňa:		RZ	
20. 06. 2022		ZH-LU	
Prílohy:	Evidenčné číslo územného	Vybavuje:	
	6889		
	Číslo oznaky:	Odd. číslo:	
	8/2022	5742	

Miestny úrad Bratislava - Vrakuňa
Starosta Martin Kuruc
Šíravská 7, 82107 Bratislava

VEC:

ŽIADOSŤ O PRENÁJOM POZEMKU VO VLASTNÍCTVE MESTA

Žiadam o prenájom pozemku vo vlastníctve mesta:

Týmto Vás žiadam o prenájom pozemku vo Vrakuňskom lesíku o rozmere 5 x 5 m, tj 25 m².

Účel využitia nehnuteľnosti:

Uvedený pozemok bude slúžiť na postavenie cintorínu pre zvieratá. Cintorín bude slúžiť na odkladanie urien s popolom zvierat pod povrch do zeme v antikorových kontajnerov. Pietne miesto bude vybudované z antikorových profilov a bezpečnostného skla (altánok). Altánok bude uzatvorený bez možnosti vstupu pre verejnosť. Vo vnútri altánku bude stáť imitácia stromu z laminátu a bude mať epoxidové listy ktoré budú svietiť pomocou RGB LED. Strom bude mať Wi-Fi pripojenie a bude umožňovať ľuďom cez mobilný telefón spustenie svetelných efektov pri spomienke na zosnulé zvieratko.

V zmysle zákona č. 18/2018 Z. z. o ochrane osobných údajov a o zmene a doplnení niektorých zákonov v platnom znení podpísom tejto žiadosti udeľujem svoj súhlas miestnemu úradu Vrakuňa so spracovaním osobných údajov v rozsahu v akom sú poskytnuté v tejto žiadosti, na účel vybavenia žiadosti, po dobu vybavenia žiadosti, resp. po dobu platnosti zmluvy uzavretej ako výsledok vybavenia žiadosti. Súhlas možno odvolať iba v prípade preukázaného porušenia podmienok spracúvania osobných údajov, za ktorých bol súhlas udelený.

V Bratislave dňa 20.6.2022

Príloha:

- grafické znázornenie „cintarín pre zvieratá“



OBCHODNÝ REGISTER

NA INTERNETE



Slovensky | English

Výpis z Obchodného registra Okresného súdu Bratislava I

Tento výpis má len informatívny charakter a nie je použiteľný pre právne úkony !

Oddiel: Sro

Vložka číslo: 161532/B

Obchodné meno:	WERTZ plus s. r. o.	(od: 10.06.2022)
Sídlo:	Stará Vajnorská 37 Bratislava - mestská časť Nové Mesto 831 04	(od: 10.06.2022)
IČO:	54 618 606	(od: 10.06.2022)
Deň zápisu:	10.06.2022	(od: 10.06.2022)
Právna forma:	Spoločnosť s ručením obmedzeným	(od: 10.06.2022)
Predmet činnosti:	kúpa tovaru na účely jeho predaja konečnému spotrebiteľovi (maloobchod) alebo iným kúpa tovaru prevádzkovateľom živnosti (veľkoobchod)	(od: 10.06.2022)
	Sprostredkovateľská činnosť v oblasti obchodu, služieb, výroby	(od: 10.06.2022)
	Vydavateľská činnosť, polygrafická výroba a knižárske práce	(od: 10.06.2022)
	Počítačové služby a služby súvisiace s počítačovým spracovaním údajov	(od: 10.06.2022)
	Čistiace a upratovacie služby	(od: 10.06.2022)
	Poskytovanie služieb rýchleho občerstvenia v spojení s predajom na priamu konzumáciu	(od: 10.06.2022)
	Poskytovanie obslužných služieb pri kultúrnych a iných spoločenských podujatiach	(od: 10.06.2022)
	Administratívne služby	(od: 10.06.2022)
	Prenájom huteľných vecí	(od: 10.06.2022)
	Reklamné a marketingové služby, prieskum trhu a verejnej mienky	(od: 10.06.2022)
	Činnosť podnikateľských, organizačných a ekonomických poradcov	(od: 10.06.2022)
	Skladovanie a pomocné činnosti v doprave	(od: 10.06.2022)
	Uskutočňovanie stavieb a ich zmien	(od: 10.06.2022)
	Nákladná cestná doprava vykonávaná vozidlami s celkovou hmotnosťou do 3,5 t vrátane prípojného vozidla	(od: 10.06.2022)
	Kuriérske služby	(od: 10.06.2022)
	Údržba motorových vozidiel bez zásahu do motorickej časti vozidla	(od: 10.06.2022)
	Poskytovanie služieb osobného charakteru	(od: 10.06.2022)
	Vykonávanie mimoškolskej vzdelávacej činnosti	(od: 10.06.2022)
Spoločníci:	<u>Roman Vagner</u> Junácka 1 Bratislava - mestská časť Nové Mesto 832 91 	(od: 10.06.2022)
Výška vkladu každého spoločníka:	Roman Vagner Vklad: 5 000 EUR Splatené: 5 000 EUR	(od: 10.06.2022)
Štatutárny orgán:	konateľ	(od: 10.06.2022)
	<u>Roman Vagner</u>	(od: 10.06.2022)

Junácka 1
Bratislava - mestská časť Nové Mesto 832 91
Vznik funkcie: 10.06.2022



Konanie menom spoločnosti:	Konateľ koná a podpisuje za spoločnosť samostatne.	(od: 10.06.2022)
Základné imanie:	5 000 EUR Rozsah splatenia: 5 000 EUR	(od: 10.06.2022)
Dátum aktualizácie údajov:	23.08.2022	
Dátum výpisu:	24.08.2022	

O obchodnom registri SR | Návod na používanie ORI | Naša adresa 
Vyhľadávanie podľa : obchodného mena | identifikačného čísla
sídla | spisovej značky | priezviska a mena osoby

Aktuálne zmeny | Automatizované doplnenie identifikačných údajov | Kontakty na registrové súdy
Formuláre na podávanie elektronických návrhov na zápis do OR
Zoznam osôb, ktoré môžu byť vymazané (§768s OBZ)